

**Эргономичное кресло  
Модель: Y-106  
Инструкция по сборке**

**Список комплектующих**



B1X2

Спинка



B2X1

Сиденье



B3X1

Опорная труба



B4X1

Крестовина

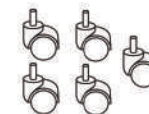

B5X5

Колеса



B6X4

Винты



B7X4

Шайбы



B8X1

Ключ



B9X1

Ручка

**Важно!**

1. Пожалуйста, не становитесь на кресло ногами, чтобы не упасть с него, а также, чтобы не поломать кресло.
2. Используйте кресло только по назначению.
3. Раз в месяц проверяйте, чтобы все винты были крепко затянуты.
4. Не пользуйтесь креслом на неровной поверхности, так как колеса и крестовина могут сломаться.



1

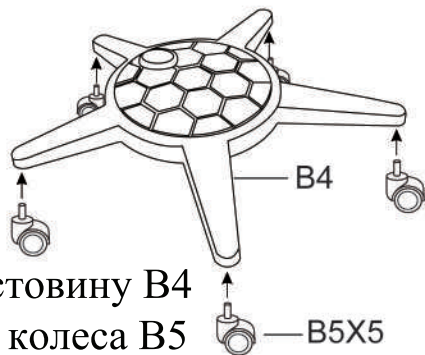

Переверните крестовину B4 и вставьте в пазы колеса B5

2 На винты B6 оденьте шайбы B7 и прикрутите ими опорную трубу B3 к крестовине B4 снизу

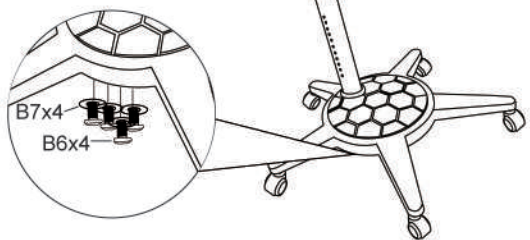

3 Открутите фиксатор на сиденье B2 и наденьте сиденье на опорную трубу. Затяните фиксатор

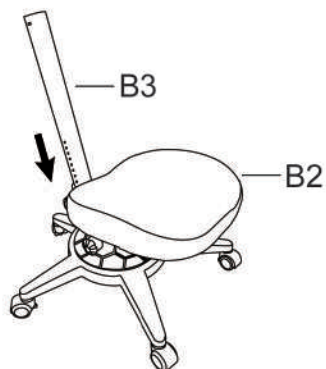

4

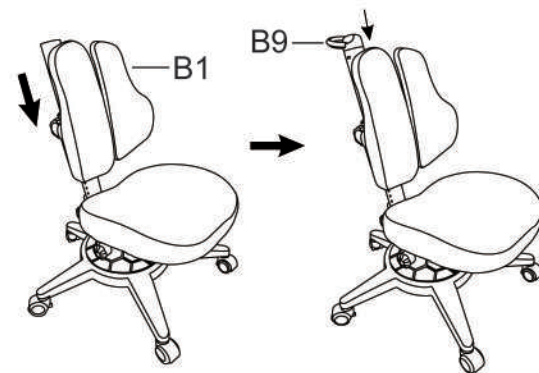

5



Открутите фиксатор на спинке B1 и наденьте спинку на опорную трубу B3. Затяните фиксатор

Вставьте в трубу сверху ручку B9

6



Поздравляем!  
Кресло собрано.

**Регулировка кресла по высоте:**

Открутите фиксаторы и поднимите/опустите спинку и сиденье на необходимую высоту, затем снова затяните фиксаторы